

A-A断面図 S=1/1

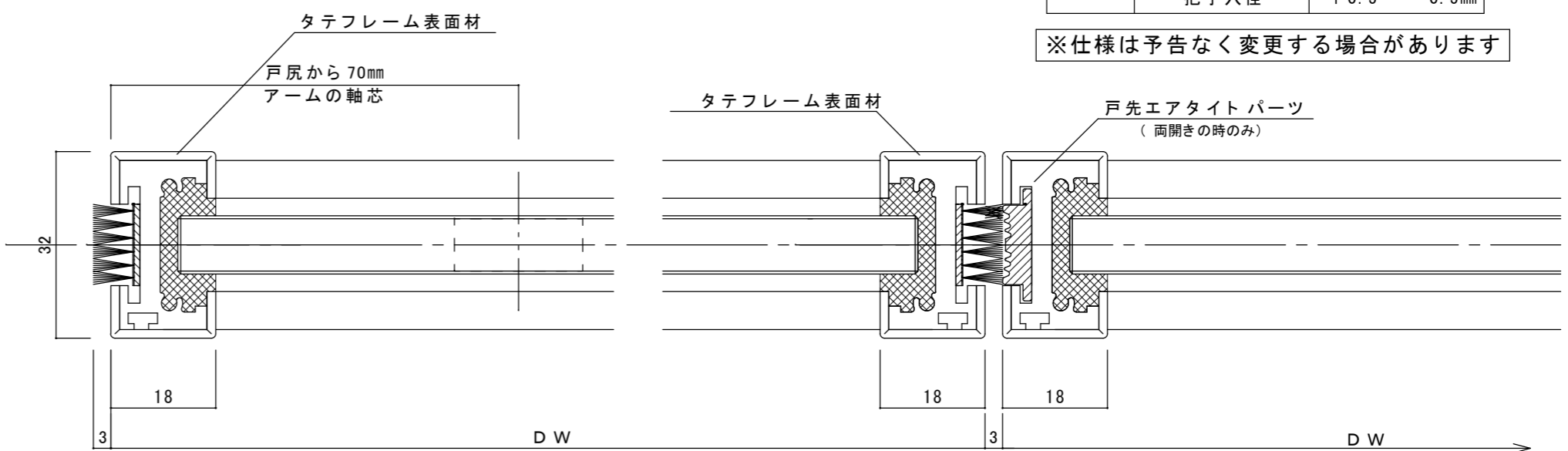
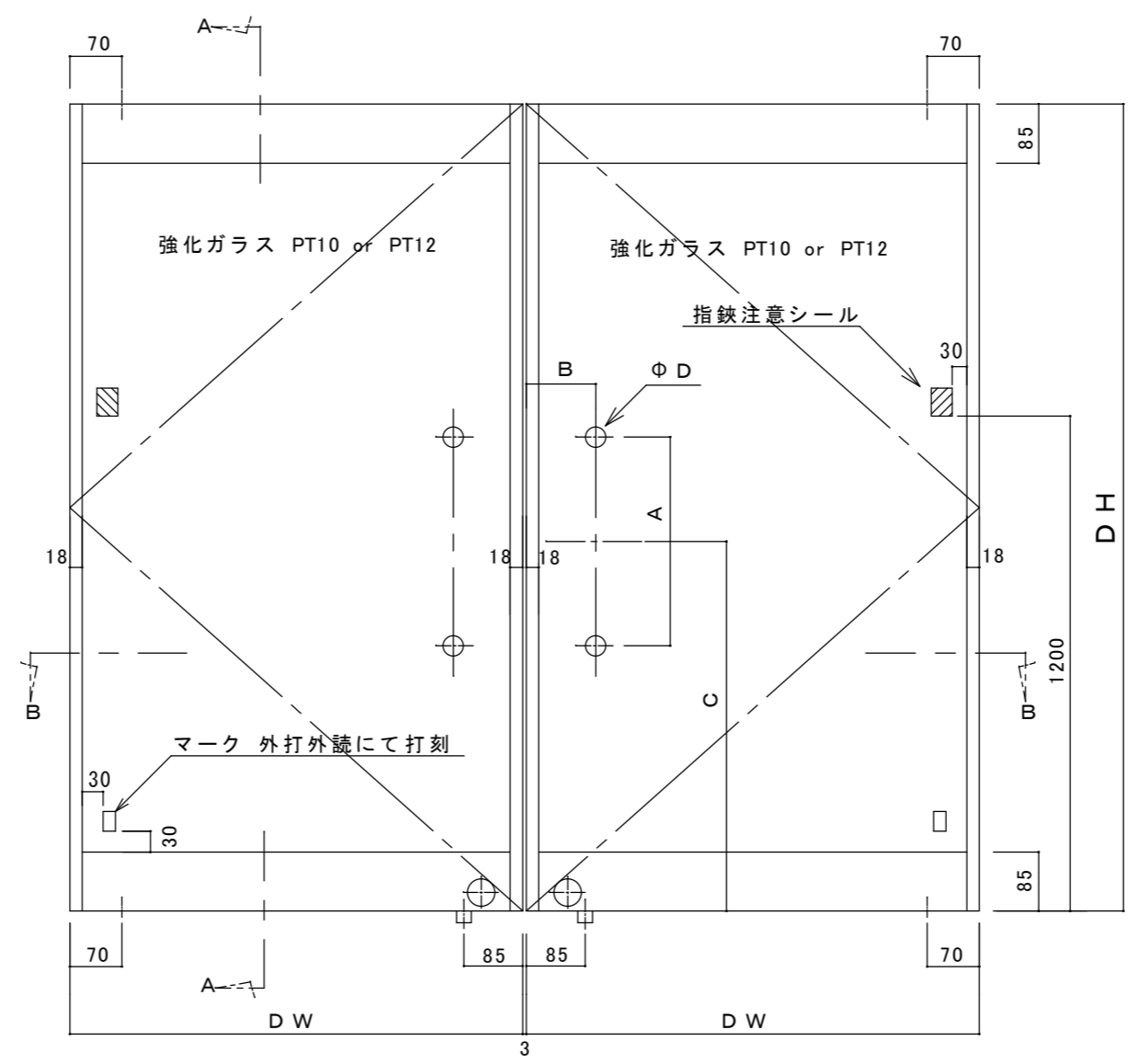

B-B断面図 S=1/1

ドア寸法		
	DW	DH
標準寸法	762	1987/2134
	914	1987/2134/2438
	1067	1987/2134

製作可能範囲		
	DW	DH
PT10	1000	2200
PT12	1200	2500

ガラス	
強化ガラス	10mm 又は 12mm JIS R 3 2 0 6

把手穴の標準			
A(ピッチ)	B(把手W)	C(把手H)	D(穴径)
425	92	1067	16φ
130	155		12φ

錠前の種類	
シリンダー錠	ゴール/2510 美和/TRT・TRF

フレームの仕上げ種類	
標準	ステンレスヘアライン
	ステンレス鏡面仕上げ
	ステンレスパイレーション仕上げ
特殊	発注時の色見本による事

寸法公差	DW	+1.0 ~ -2.0mm
	DH	+1.0 ~ -2.0mm
	把手穴位置、ピッチ	+1.0 ~ -2.0mm
	把手穴径	+0.5 ~ -0.5mm

※仕様は予告なく変更する場合があります